

Matrikulære registerdata

▲ kms:MATRLandParcelStructure	
▲ kms:MATRLandParcelIdentificationStructure	
○ kms1:CadastralDistrictName	Apperup By, Hellebæk
○ kms1:CadastralDistrictIdentifier	120452
○ kms1:LandParcelIdentifier	4gt
▲ kms:MATRLandPropertyStructure	
○ kms1:LandPropertyIdentifier	2344489
○ cb-matr:KMSCaseFileIdentifier	654321
○ cb-matr:KMSPaperCaseFileIdentifier	U1972/16026
○ cb-matr:RegistrationDate	1972-10-11
○ cb-matr:LandPropertyRegistrationTypeText	Landbrug
○ cb-matr:AgriculturalNotationTypeText	Landbrugsejendom
▲ kms:MATRLandParcelMeasureStructure	
○ kms:RegionCode	1084
○ cpr:MunicipalityCode	0217
○ cb-ois:ParishCode	7442
○ cb-ois:JurisdictionCode	0013
○ cb-matr:KMSCaseFileIdentifier	654321
○ cb-matr:KMSPaperCaseFileIdentifier	U1972/16026
○ cb-matr:RegistrationDate	1972-10-11
○ cb-matr:CommonLandTypeIndicator	0
○ cb-matr:OriginalLandParcelIdentifier	4g
○ cb-matr:LandParcelRegistrationAreaMeasure	782
○ cb-matr:LandParcelAreaCalculationMethodCode	o
○ cb-matr:RoadAreaMeasure	0
○ cb-matr:RoadAreaCalculationMethodCode	b
○ cb-matr:WaterAreaCalculationMethodCode	incl
▲ cb-matr:LandParcelNoteText (2)	
	Abc Text
	1 Fællesdrift
	2 Brugsretsareal
▼ cb-ois:MATRLandParcelInterestRegistrationStructure	
▼ cb-ois:MATRForestStormDamageStructure	
▼ cb-ois:MATRJointForestRegistrationStructure	
▼ cb-ois:MATRProtectedForestZoneStructure (2)	
▼ cb-ois:MATRCoastProtectionZoneStructure	
▼ cb-ois:MATRDuneProtectionZoneStructure	
▼ cb-ois:MATRSoilPollutionStructure	

Matrikulære registerdata uden geografisk tilknytning

Matrikulære registerdata uden geografisk tilknytning giver oplysninger om det enkelte jordstykke og kan deles op i fire grupper:

- identifikation af jordstykket
- oplysninger om den matrikulære ejendom som jordstykket indgår i
- oplysninger om selve jordstykket
- oplysninger om rådighedsindskrænkninger – også kaldet temaer – som er registreret på jordstykket

Identifikation af jordstykket

Et jordstykke kan på landsplan entydigt identificeres ved ejerlav og matrikelnummer. For at sikre identifikationen benyttes både ejerlavnavn og en landsejerlavskode, idet ejerlavnavn alene ikke er en entydig identifikator. Inden for et ejerlav giver matrikelnummer en entydig identifikation af et jordstykke. Udskilte veje har ikke matrikelnummer – bortset fra i Sønderjylland – men et vejlitra, der angives som var det et matrikelnummer ved at anføre 7000 foran vejlitraet.

Følgende struktur anvendes:

- ejerlavnavn (CadastralDistrictName) – navnet på et ejerlav, ofte opbygget af et ejerlavnavn efterfulgt af et sognenavn. Ikke entydigt på landsplan
- landsejerlavskode (CadastralDistrictIdentifier) – entydig identifikation af et ejerlav på landsplan
- matrikelnummer (LandParcelIdentifier) – entydig identifikation af et jordstykke inden for et ejerlav. Omfatter også vejlitra der angives som 7000 efterfulgt af vejlitra

Oplysninger om den matrikulære ejendom

Matrikulerede arealer kan indgå i en matrikulær ejendom – også kaldet en samlet fast ejendom – som igen kan indgå i en vurderingsejendom. En samlet fast ejendom kan godt ligge i flere ejerlav og i flere kommuner. Ikke alle jordstykker er tilknyttet en samlet fast ejendom. Et jordstykke kan, hvis det er et fælleslod, indgå i flere samlede faste ejendomme.

Følgende struktur anvendes:

- sfe_Ejendomsnummer (LandPropertyIdentifier) – entydig identifikation af den samlede faste ejendom
- kms_SagsID (KMSCaseFileIdentifier) – entydig identifikation af seneste sag på den samlede faste ejendom
- kms_Journalnummer (KMSPaperCaseFileIdentifier) – entydig identifikation af sagen på den samlede faste ejendom i ESDH-systemet
- registreringsdato (RegistrationDate) – dato for registreringen af sagen på den samlede faste ejendom
- sfe_Registrering (LandPropertyRegistrationTypeText) – registrering på den samlede faste ejendom – følgende koder benyttes:
 - o Arbejderbolig

- o Landbrug
- I_NoteringsType (AgriculturalNotationTypeText) – hvis sfe_Registrering er Landbrug kan følgende koder benyttes:
 - o Familie ejendom
 - o Landbrugsejendom
 - o Landbrug uden beboelse

Oplysninger på jordstykket

Et jordstykke er det mindste område der kan identificeres entydigt i Matriklen. Til et jordstykke har man knyttet en del egenskabsdata om administrative tilhørsforhold og arealstørrelser.

Følgende struktur anvendes:

- regionskode (RegionCode) – kode for en administrativ inddeling på øverste niveau
- kommunekode (MunicipalityCode) – kode for en administrativ inddeling på næstøverste niveau
- sognekode (ParishCode) – kode for et kirkesogn
- retskredskode (JurisdictionCode) – kode for en retskreds
- kms_SagsID (KMSCaseFileIdentifier) – entydig identifikation af seneste sag på jordstykket
- kms_Journalnummer (KMSPaperCaseFileIdentifier) – entydig identifikation af sagen på jordstykket i ESDH-systemet
- registreringsdato (RegistrationDate) – dato for registreringen af sagen på jordstykket
- fælleslod (CommonLandTypeIndicator) – information om jordstykket indgår i flere samlede faste ejendomme – følgende koder benyttes:
 - o 0 hvis nej
 - o 1 hvis ja
- moderjordstykke (OriginalLandParcelIdentifier) – identifikation af det jordstykke som jordstykket er udstykket fra
- registreretAreal (LandParcelRegistrationAreaMeasure) – det i Matriklen registrerede sande areal på jordstykket – ikke nødvendigvis identisk med det geometriske areal – angivet som heltal i kvadratmeter
- arealBeregn (LandParcelAreaCalculationMethodCode) – angivelse af beregningsmåden for det registrerede areal for jordstykket – følgende koder benyttes:
 - o o – arealet er beregnet efter opmåling
 - o s – arealet er beregnet efter konstruktion i større målforhold, dvs. større end det analoge matrikelkort
 - o k – arealet er beregnet på grundlag af kort
- vejAreal (RoadAreaMeasure) – det i Matriklen registrerede sande areal af vejudlæg på jordstykket angivet som heltal i kvadratmeter
- vejArealBeregn (RoadAreaCalculationMethodCode) – angivelse af beregningsmåden for det registrerede areal af vej på jordstykket – følgende koder benyttes:
 - o b – vejareal på jordstykket er beregnet (og kan være 0)
 - o e – der er konstateret vej på jordstykket, men areal er ikke beregnet
 - o u – det er ukendt, om der findes vej på jordstykket

- vandArealBeregn (WaterAreaCalculationMethodCode) – angivelse af beregningsmåden for det registrerede areal af vand på jordstykket – følgende koder benyttes:
 - o incl – vandareal på jordstykket er inkluderet i det registrerede areal for jordstykket
 - o excl – vandareal på jordstykket er ikke inkluderet i det registrerede areal for jordstykket
 - o ukendt – vandareal er ikke oplyst
- arealType (LandParcelNoteText) – tekster af matrikulær karakter, der beskriver jordstykkets anvendelse – følgende koder anvendes:
 - o Offentligvej
 - o Privatvej
 - o Jernbane
 - o Kirke
 - o Kirkegård
 - o Byensgade
 - o Fællesgrusgrav
 - o Fællesvanding
 - o Dige/Dæmning
 - o Fællesdrift
 - o Kanal
 - o Strand
 - o Brugsretsareal
 - o Fælleslod

Oplysninger om rådighedsindskrænkninger – temaer

I Matriklen er der registreret rådighedsindskrænkninger – også kaldet temaer – på det enkelte jordstykke. Der skelnes mellem:

- Jordrente (LandParcelInterestRegistration)
- Stormfald (ForestStormDamage)
- Majoratskov (JointForestRegistration)
- Fredskov (ProtectedForestZone)
- Strandbeskyttelse (CoastProtectionZone)
- Klitfredning (DuneProtectionZone)
- Jordforurening (SoilPollution)

Følgende struktur anvendes:

- Jordrente (MATRLandParcelInterestRegistrationStructure)
 - o jr_Omfang (LandParcelInterestExtentionTypeText) – omfanget af jordrente på jordstykket – følgende koder benyttes:
 - hel
 - delvis
 - ukendt
- Stormfald (MATRForestStormDamageStructure)
 - o sf_Registrering (ForestStormDamageRegistrationCode) – registrering af stormfaldstyper – følgende koder anvendes:
 - 1 – der er ydet tilskud til oprydning – trans1
 - 2 – der er ydet tilskud til tilplantning – trans2
 - o sf_Betalingsdato (ForestStormDamagePayDay) – startdatoer for tilbagebetaling af tilskud

- sf_Ophoersdato (ForestStormDamageEndDate) – slutdatoer for tilbagebetaling af tilskud – normalt startdato + 15 år
- sf_SNS_JournalNr (ForestStormDamageCaseFileIdentifier) – journalnummer hos Skov- og Naturstyrelsen
- sf_Omfang (ForestStormDamageExtentionTypeText) – omfanget af stormfaldsregistreringer på jordstykket – følgende koder anvendes:
 - hel
 - delvis
 - ukendt
- Majoratskov (MATRJointForestRegistrationStructure)
 - ms_SkovNr (JointForestRegistrationIdentifier) – entydig identifikation af en majoratskov – også kaldet en samlet skovstrækning. En majoratskov består altid af flere jordstykker
 - ms_Omfang (JointForestExtentionTypeText) - omfanget af majoratskovregistreringer på jordstykket – følgende koder anvendes:
 - hel
 - delvis
 - ukendt
- Fredskov (MATRProtectedForestZoneStructure)
 - fs_Areal (ProtectedForestAreaMeasure) – areal af fredskov på jordstykket angivet som heltal i kvadratmeter
 - fs_Omfang (ProtectedForestExtentionTypeText) - omfanget af fredsskovsregistreringer på jordstykket – følgende koder anvendes:
 - hel
 - delvis
 - ukendt
- Strandbeskyttelse (MATRCoastProtectionZoneStructure)
 - sbl_Areal (CoastalProtectionAreaMeasure) – areal af strandbyggeliniezoner på jordstykket angivet som heltal i kvadratmeter
 - sbl_Omfang (CoastalProtectionExtentionTypeText) - omfanget af strandbyggeliniezoner på jordstykket – følgende koder anvendes:
 - hel
 - delvis
 - ukendt
- Klitfredning (MATRDuneProtectionZoneStructure)
 - kfz_Areal (DuneProtectionAreaMeasure) – areal af klitfredningszoner på jordstykket angivet som heltal i kvadratmeter
 - kfz_Omfang (DuneProtectionExtentionTypeText) - omfanget af klitfredningszoner på jordstykket – følgende koder anvendes:
 - hel
 - delvis
 - ukendt
- Jordforurening (MATRSoilPollutionStructure)
 - jf_Foreningstype (SoilPollutionTypeCode) – registreringer af foreningstype – følgende koder anvendes:
 - v1 – der er viden om aktivitet på jordstykket eller omgivelser, der kan være kilde til jordforurening på jordstykket – vidensniveau 1
 - v2 – der er dokumenteret jordforurening af en sådan art og koncentration på jordstykket, at forureningen kan have skadelig virkning på mennesker og miljø – vidensniveau 2
 - jf_KortlaegningsNr (SoilPollutionMappingIdentifier) – kommunens identifikation af jordforureningen. En kortlægning kan godt omfatte flere jordstykker

- jf_Boligerklaering (SoilPollutionResidenceDeclarationCode) – registrering om amtet har udstedt erklæring der godtgør, at forureningen er uden betydning for anvendelsen af jordstykket til boligformål – følgende koder anvendes:
 - nej – der er ikke udstedt erklæring
 - ja – der er udstedt erklæring
- jf_Omfang (SoilPollutionExtentionTypeText) - omfanget af jordforureninger på jordstykket – følgende koder anvendes:
 - hel
 - delvis
 - ukendt

UML-model

KMS_MATR...

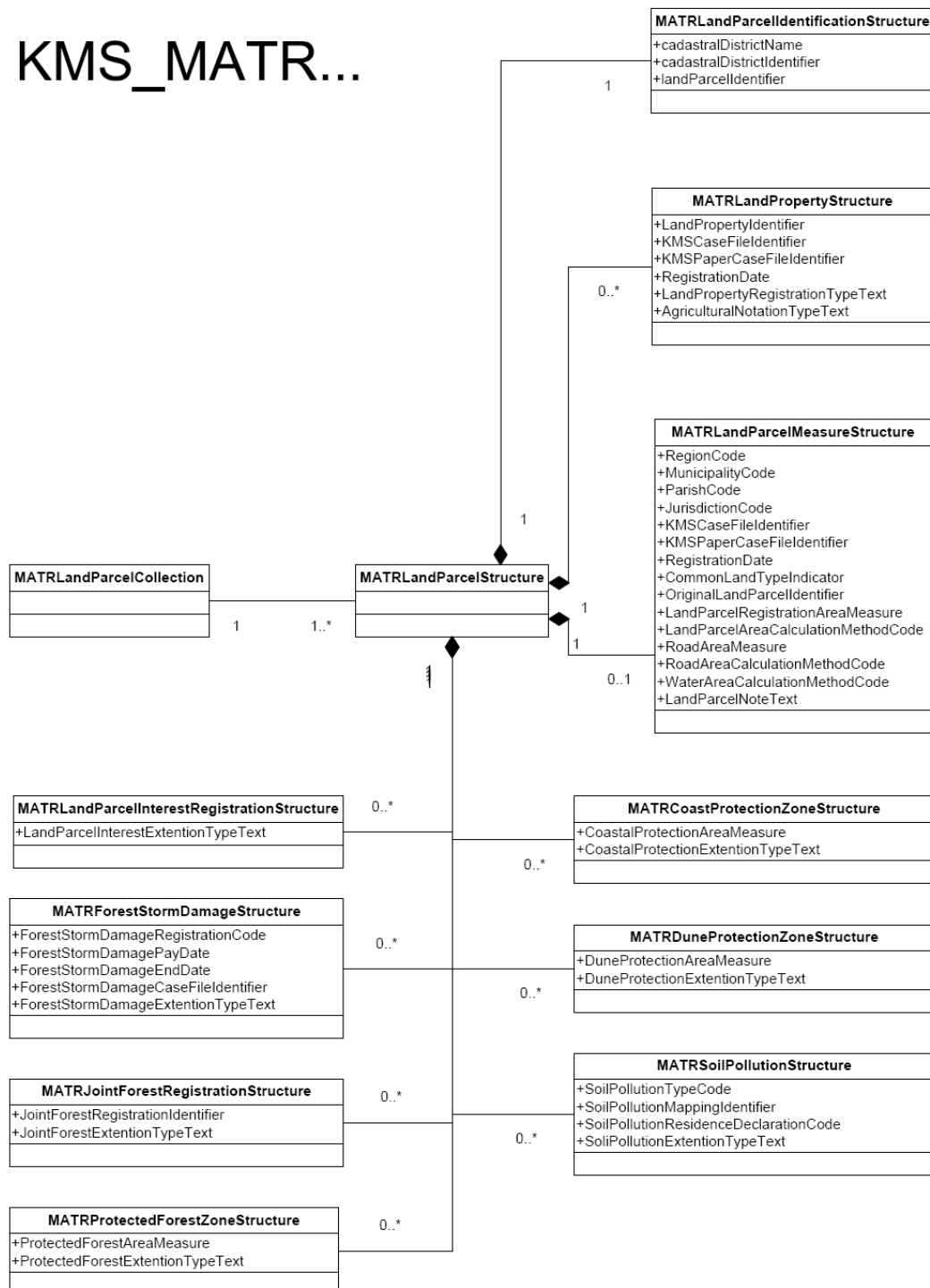

Datamodel

Den overordnede struktur med de fire grupper

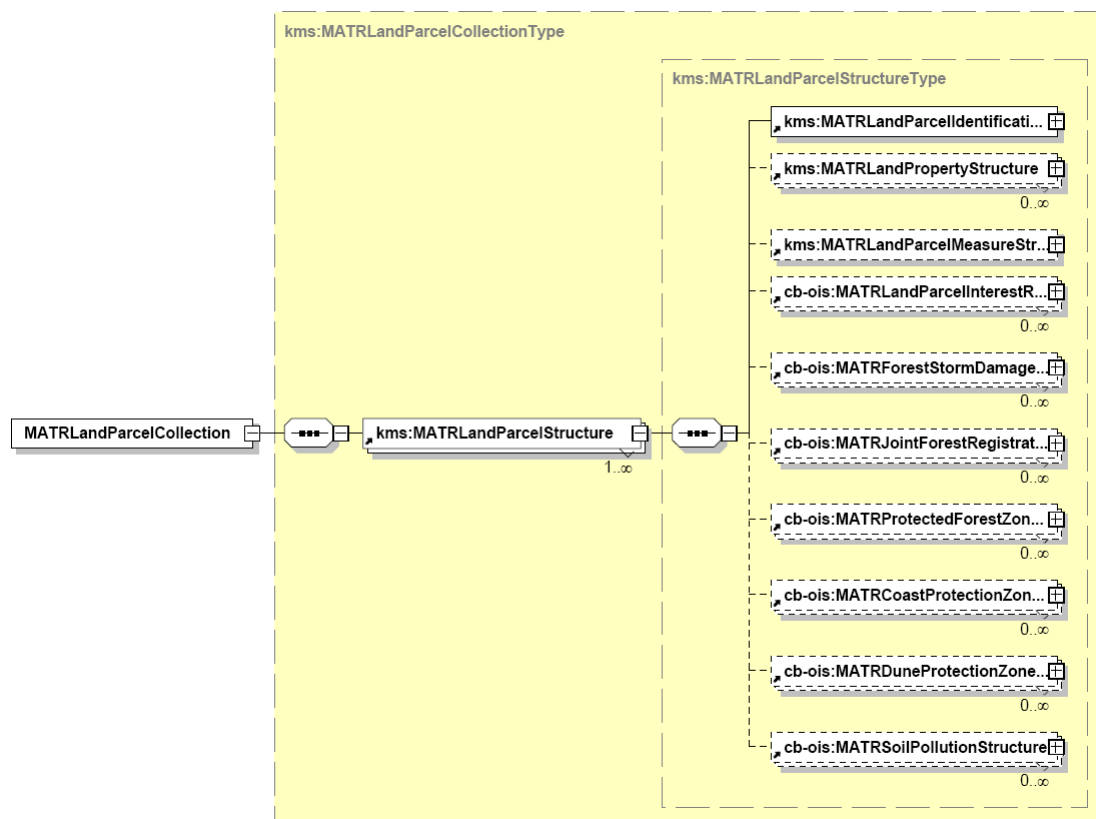

Identifikation af jordstykke

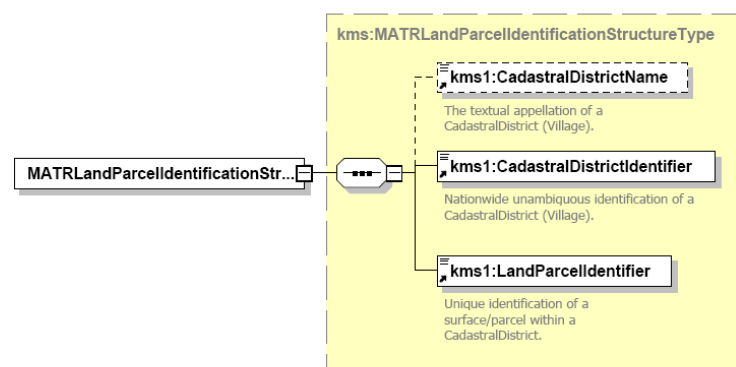

Oplysning om den matrikulære ejendom

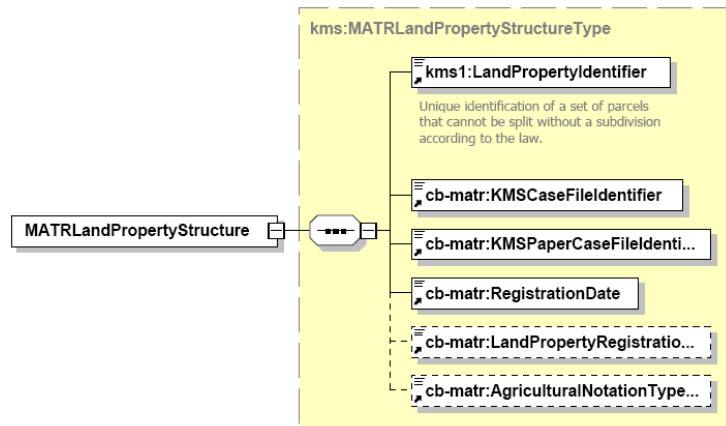

Oplysninger om jordstykket



Oplysninger om rådighedsindskrænkninger – temaer

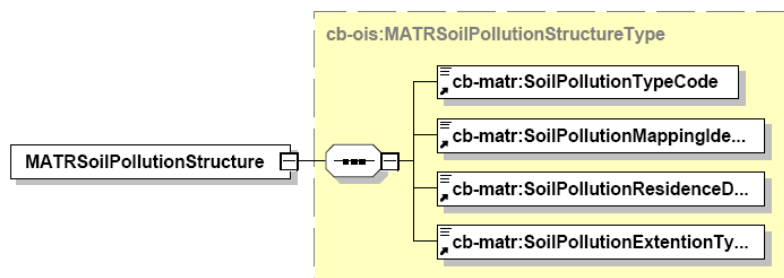
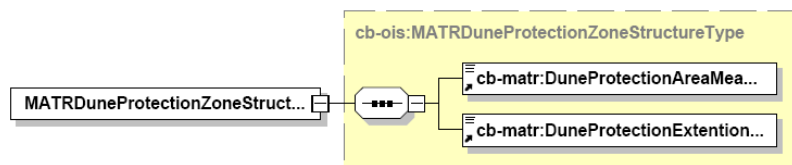
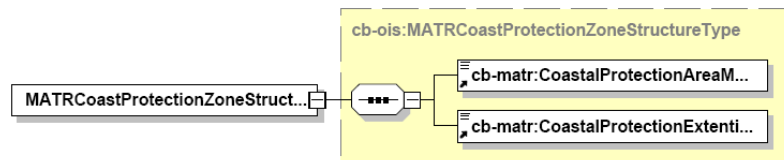
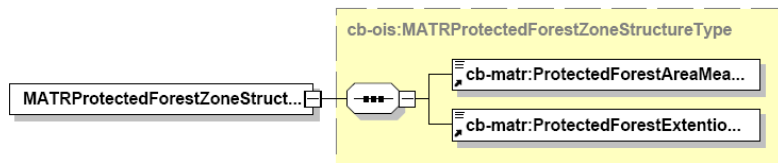
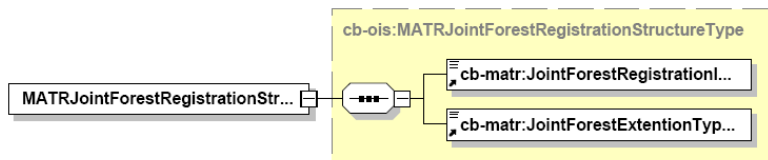
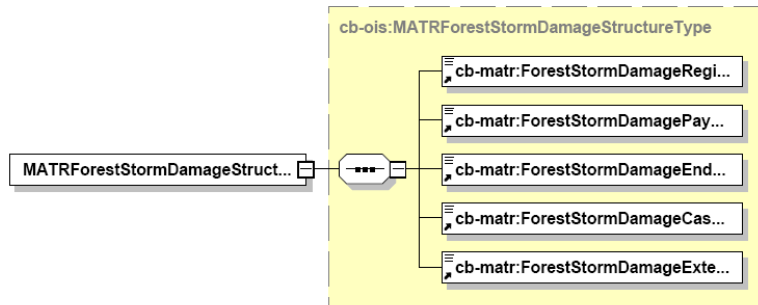
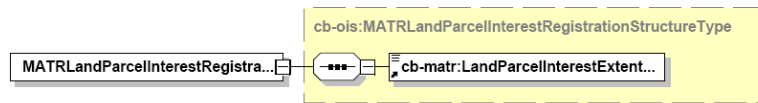

Eksempel

XML	
kms:MATRLandParcelCollection	
xmns:kms	http://rep.oio.dk/kms.dk/xml/schemas/2007/xx/yy/
xmns:kms1	http://rep.oio.dk/kms.dk/xml/schemas/2005/03/11/
xmns:cpr	http://rep.oio.dk/cpr.dk/xml/schemas/core/2005/03/18/
xmns:cb-ois	http://rep.oio.dk/ois.dk/xml/schemas/2006/04/25/
xmns:cb-matr	http://rep.oio.dk/matr.dk/xml/schemas/2006/04/25/
xmns:xsi	http://www.w3.org/2001/XMLSchema-instance
xsi:schemaLocation	http://rep.oio.dk/kms.dk/xml/schemas/2007/xx/yy/ http://schemas.kms.dk/mat/2007/05/11/KMS_MATRLandParcelCollection.xsd
kms:MATRLandParcelStructure	
kms:MATRLandParcelIdentificationStructure	
kms1:CadastralDistrictName	Apperup By, Hellebæk
kms1:CadastralDistrictIdentifier	120452
kms1:LandParcelIdentifier	4gt
kms:MATRLandPropertyStructure	
kms1:LandPropertyIdentifier	2344489
cb-matr:KMSPaperCaseFileIdentifier	654321
cb-matr:KMSPaperCaseFileIdentifier	U1972/16026
cb-matr:RegistrationDate	1972-10-11
cb-matr:LandPropertyRegistrationTypeText	Landbrug
cb-matr:AgriculturalNotationTypeText	Landbrugsejendom
kms:MATRLandParcelMeasureStructure	
kms:RegionCode	1084
cpr:MunicipalityCode	0217
cb-ois:ParishCode	7442
cb-ois:JurisdictionCode	0013
cb-matr:KMSPaperCaseFileIdentifier	654321
cb-matr:KMSPaperCaseFileIdentifier	U1972/16026
cb-matr:RegistrationDate	1972-10-11
cb-matr:CommonLandTypeIndicator	0
cb-matr:OriginalLandParcelIdentifier	4g
cb-matr:LandParcelRegistrationAreaMeasure	782
cb-matr:LandParcelAreaCalculationMethodCode	o
cb-matr:RoadAreaMeasure	0
cb-matr:RoadAreaCalculationMethodCode	b
cb-matr:WaterAreaCalculationMethodCode	incl
cb-matr:LandParcelNoteText (2)	
	Abc Text
1	Fællesdrift
2	Brugsretsareal
cb-ois:MATRLandParcelInterestRegistrationStructure	
cb-matr:LandParcelInterestExtentionTypeText	hel
cb-ois:MATRForestStormDamageStructure	
cb-matr:ForestStormDamageRegistrationCode	1
cb-matr:ForestStormDamagePayDate	2002-12-24
cb-matr:ForestStormDamageEndDate	2017-12-24
cb-matr:ForestStormDamageCaseFileIdentifier	SNS1234-5
cb-matr:ForestStormDamageExtentionTypeText	delvis
cb-ois:MATRJointForestRegistrationStructure	
cb-matr:JointForestRegistrationIdentifier	1234
cb-matr:JointForestExtentionTypeText	delvis
cb-ois:MATRProtectedForestZoneStructure (2)	
cb-matr:ProtectedForestAreaMeasure	cb-matr:Protecte...
1 20	delvis
2 10	delvis
cb-ois:MATRCoastProtectionZoneStructure	
cb-matr:CoastalProtectionAreaMeasure	5
cb-matr:CoastalProtectionExtentionTypeText	delvis
cb-ois:MATRDuneProtectionZoneStructure	
cb-matr:DuneProtectionAreaMeasure	10
cb-matr:DuneProtectionExtentionTypeText	delvis
cb-ois:MATRSoilPollutionStructure	
cb-matr:SoilPollutionTypeCode	v1
cb-matr:SoilPollutionMappingIdentifier	217-002
cb-matr:SoilPollutionResidenceDeclarationCode	nej
cb-matr:SoilPollutionExtentionTypeText	hel